

KHT

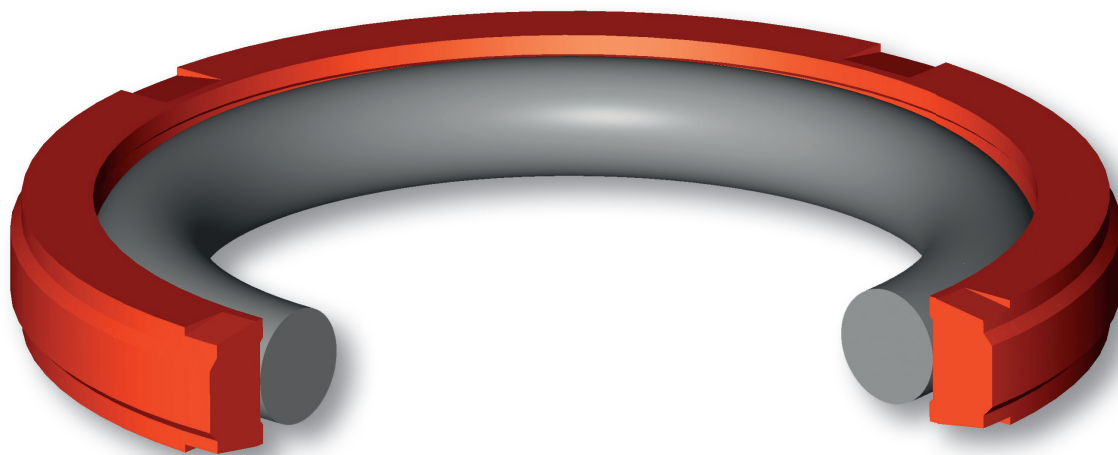

La tenuta pistone tipo KHT di Aston Seals è composta da:

- Una tenuta dinamica che, grazie al particolare profilo, migliora la distribuzione della pressione e ne riduce drasticamente l'attrito. È costituita da uno speciale polimero ad alta resistenza le cui proprietà meccaniche sono una combinazione tra la flessibilità degli elastomeri e la resistenza dei termoplastici tecnici. Assicura un'elevata capacità di tenuta, incrementa le prestazioni e la vita in servizio in applicazioni dove proprietà come la resistenza all'abrasione e agli sforzi di taglio sono critiche. Apposite scanalature a forma conica permettono alla guarnizione di energizzarsi senza rischio di estrusione dell'O-Ring.
- Un O-Ring standard a bassa deformazione

permanente come elemento energizzante sulla parte statica

- Di facile installazione su pistone monoblocco
- Recupera immediatamente le dimensioni originali dopo l'assemblaggio
- Basso attrito e nessuna tendenza allo stick-slip
- Ingombro ridotto e semplice esecuzione della sede
- Eccellente resistenza all'usura
- Alta resistenza all'estrusione
- Elevata durata in esercizio
- Buona resistenza alla temperatura

MATERIALE

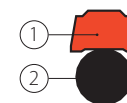

① **Tipologia** Resina Poliестere
Designazione SEALITE 55
Durezza 55 °ShD

② **Tipologia** Gomma nitrilica NBR
Designazione RUBSEAL 70
Durezza 70 °ShA

CONDIZIONI D'ESERCIZIO

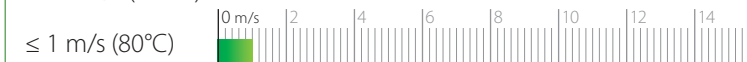
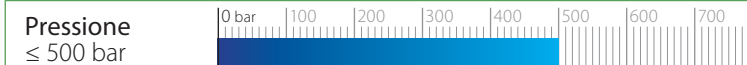

Fluidi Oli idraulici (a base minerale)
 Per altri fluidi contattare il nostro ufficio tecnico

RUGOSITÀ SUPERFICIALE

Superf. dinamica Ra ≤ 0.3 μm Rt ≤ 2.5 μm
Superf. statica Ra ≤ 1.6 μm Rt ≤ 6.3 μm

GIOCO D'ACCOPIAMENTO "g"

Il massimo gioco d'accoppiamento sul lato opposto alla direzione della pressione

L	100 bar	200 bar	300 bar	400 bar
2.2	0.70	0.45	0.35	0.30
3.2	0.80	0.50	0.40	0.30
4.2	0.80	0.50	0.40	0.35
6.3	0.90	0.55	0.45	0.35
8.1	1.10	0.70	0.50	0.40
> 400 bar ⇒ g _{max} = H8/f8				

NB: per il calcolo del gioco d'accoppiamento è necessario tenere in considerazione la deformazione elastica delle parti metalliche sottoposte a pressione.

Per evitare di danneggiare la guarnizione, bave e spigoli vivi nell'area d'installazione devono essere rimossi e la sede deve avere spigoli arrotondati.

I dati sopra citati sono valori massimi, possono essere mantenuti per brevi periodi e non possono essere usati allo stesso tempo contemporaneamente.

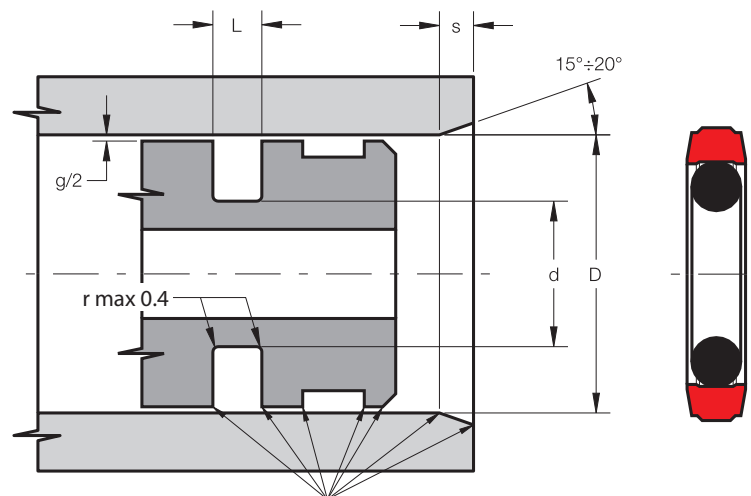

Eliminare bave e spigoli vivi

Part.	D ^{H9}	d ^{h9}	L ^{+0.2}	S	OR
KHT 12 7.1 2.2	12	7.1	2.2	2.0	610
KHT 17 12.1 2.2	17	12.1	2.2	2.0	806
KHT 20 12.5 3.2	20	12.5	3.2	2.5	111
KHT 25 17.5 3.2	25	17.5	3.2	2.5	115
KHT 28 20.5 3.2	28	20.5	3.2	2.5	117
KHT 30 22.5 3.2	30	22.5	3.2	2.5	118
KHT 32 24.5 3.2	32	24.5	3.2	2.5	119
KHT 35 27.5 3.2	35	27.5	3.2	2.5	121
KHT 40 29 4.2	40	29.0	4.2	3.5	216
KHT 40 32.5 3.2	40	32.5	3.2	2.5	124
KHT 45 34 4.2	45	34.0	4.2	3.5	219
KHT 48 37 4.2	48	37.0	4.2	3.5	221
KHT 50 34.5 6.3	50	34.5	6.3	5.0	324
KHT 50 39 4.2	50	39.0	4.2	3.5	222
KHT 55 44 4.2	55	44.0	4.2	3.5	224
KHT 60 44.5 6.3	60	44.5	6.3	5.0	327
KHT 60 49 4.2	60	49.0	4.2	3.5	225
KHT 63 47.5 6.3	63	47.5	6.3	5.0	328
KHT 63 52 4.2	63	52.0	4.2	3.5	226

Part.	D ^{H9}	d ^{h9}	L ^{+0.2}	S	OR
KHT 65 49.5 6.3	65	49.5	6.3	5.0	328
KHT 65 52 6.3	65	52.0	6.3	5.0	324
KHT 70 59 4.2	70	59.0	4.2	3.5	228
KHT 75 64 4.2	75	64.0	4.2	3.5	230
KHT 80 64.5 6.3	80	64.5	6.3	5.0	333
KHT 80 69 4.2	80	69.0	4.2	5.0	842
KHT 88 72.5 6.3	88	72.5	6.3	5.0	336
KHT 88 77 4.2	88	77.0	4.2	5.0	234
KHT 90 74.5 6.3	90	74.5	6.3	5.0	336
KHT 90 79 4.2	90	79.0	4.2	5.0	235
KHT 95 79.5 6.3	95	79.5	6.3	5.0	338
KHT 100 84.5 6.3	100	84.5	6.3	5.0	339
KHT 100 89 4.2	100	89.0	4.2	5.0	238
KHT 108 92.5 6.3	108	92.5	6.3	5.0	342
KHT 120 104.5 6.3	120	104.5	6.3	5.0	346
KHT 140 124.5 6.3	140	124.5	6.3	5.0	352
KHT 140 127.6 5.5	140	127.6	5.5	5.0	250
KHT 165 144 8.1	165	144.0	8.1	5.0	434