

AD



La tenuta stelo tipo AD di Aston Seals assicura una buona reazione ai carichi variabili e un attrito ridotto nel campo delle basse pressioni.

I labbri asimmetrici sono progettati per differenziare i comportamenti sulle superficie statica e dinamica: quello statico è flessibile, più sensibile alle variazioni di pressione e garantisce un'ampia superficie di contatto; quello dinamico è più corto e rigido per concentrare il carico contro la superficie dinamica.

Il fluido che s'interpone fra il labbro di tenuta principale e quello secondario riduce la superficie di contatto e di conseguenza l'attrito e l'usura della guarnizione stessa.

Il materiale utilizzato per produrre questa guarnizione è uno speciale poliuretano che ha eccellenti proprietà anti-usura e che assicura elevata durata in esercizio e resistenza all'estrusione.

- Elevata durata in esercizio
- Alta resistenza contro l'estrusione
- Eccellente resistenza all'usura
- Buona resistenza alla temperatura
- Non risente delle deformazioni strutturali
- Di facile installazione

MATERIALE



Tipologia
Poliuretano

Designazione
SEALPUR 93

Durezza
93 °ShA

CONDIZIONI D'ESERCIZIO

Pressione
≤ 400 bar

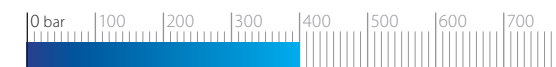

Velocità
≤ 0.5 m/s



Temperatura
-40°C ÷ +100°C

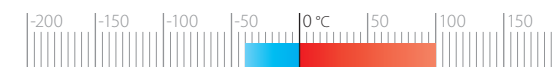

Fluidi

Oli idraulici (a base minerale)
Per altri fluidi contattare il nostro ufficio tecnico

RUGOSITÀ SUPERFICIALE

Superf. dinamica

Ra ≤ 0.3 μm

Rt ≤ 2.5 μm

Superf. statica

Ra ≤ 1.6 μm

Rt ≤ 6.3 μm

GIOCO D'ACCOPIAMENTO "g"

Il massimo gioco d'accoppiamento sul lato opposto alla direzione della pressione

50 bar	1.20 mm	300 bar	0.25 mm
100 bar	0.80 mm	400 bar	0.17 mm
200 bar	0.40 mm		

SMUSSI D'INVITO

d	Smin
inferiore 100	5 mm
100÷200	7 mm
oltre 200	10 mm

Per evitare di danneggiare la guarnizione, bave e spigoli vivi nell'area d'installazione devono essere rimossi e la sede deve avere spigoli arrotondati.

I dati sopra citati sono valori massimi, possono essere mantenuti per brevi periodi e non possono essere usati allo stesso tempo contemporaneamente.

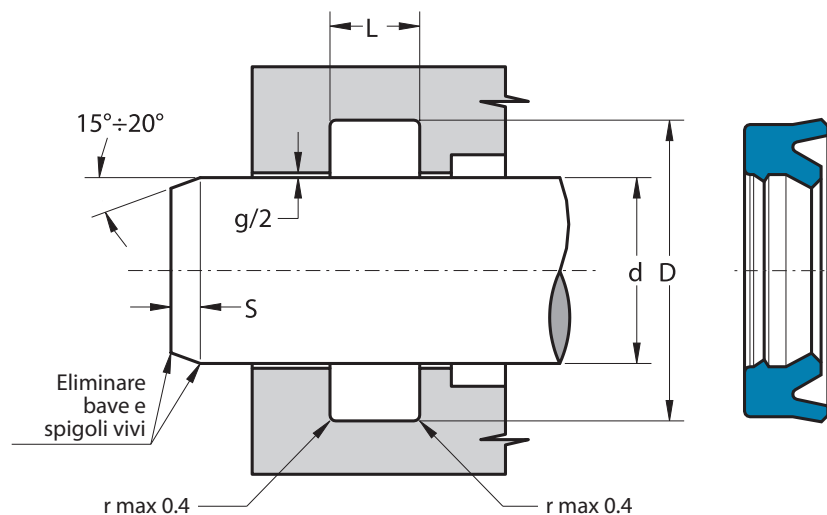

Part.	d ^{f7}	D ^{H10}	L ^{+0.25}
AD 5 10 3.5	5	10.0	4.0
AD 6 11 3.5	6	11.0	4.0
AD 7 12 4	7	12.0	4.5
AD 12 22 8	12	22.0	9.0
AD 16 24 5.8	16	24.0	6.3
AD 16 24 6	16	24.0	7.0
AD 20 25 4.1	20	25.0	5.0
AD 20 26 5	20	26.0	5.5
AD 20 28 5.7	20	28.0	6.2
AD 20 28 6	20	28.0	7.0
AD 22 28 5.8	22	28.0	6.3
AD 22 30 5.8	22	30.0	6.3
AD 22 30 6	22	30.0	7.0
AD 22 32 7	22	32.0	8.0
AD 25 33 5.5	25	33.0	6.0
AD 25 33 5.8	25	33.0	6.3
AD 25 33 6.5	25	33.0	7.5
AD 25 35 7	25	35.0	8.0
AD 26 36 10	26	36.0	11.0
AD 28 38 7.3	28	38.0	8.3
AD 28 38.7 3.7	28	38.7	4.2
AD 30 38 5.8	30	38.0	6.3
AD 30 40 6	30	40.0	7.0
AD 30 40 7	30	40.0	8.0

Part.	d ^{f7}	D ^{H10}	L ^{+0.25}
AD 30 40 7.3	30	40.0	8.3
AD 30 40 10	30	40.0	11.0
AD 30 40.7 3.7	30	40.7	4.2
AD 30 42 11	30	42.0	12.0
AD 32 40 6	32	40.0	7.0
AD 32 40 6.5	32	40.0	7.5
AD 32 41.53 7.9	32	41.53	8.9
AD 32 42 7.3	32	42.0	8.3
AD 32 45 10	32	45.0	11.0
AD 35 43 7	35	43.0	8.0
AD 35 44.5 7.8	35	44.5	8.8
AD 35 45 7.2	35	45.0	8.2
AD 35 45.7 3.7	35	45.7	4.2
AD 36 43 6	36	43.0	7.0
AD 36 44 6	36	44.0	7.0
AD 36 46 7	36	46.0	8.0
AD 36 46 10	36	46.0	11.0
AD 38 48 8	38	48.0	9.0
AD 38 48 10	38	48.0	11.0
AD 40 48 5.8	40	48.0	6.3
AD 40 49.52 9.5	40	49.52	10.5
AD 40 50 6	40	50.0	7.0
AD 40 50 7	40	50.0	8.0
AD 40 50 8	40	50.0	9.0

Part.	d ^{f7}	D ^{H10}	L ^{+0.25}
AD 40 50 9	40	50.0	10.0
AD 40 50 10	40	50.0	11.0
AD 40 52 11	40	52.0	12.0
AD 40 55 10	40	55.0	11.0
AD 40 55.1 5.8	40	55.1	6.3
AD 42 50 5.8	42	50.0	6.3
AD 45 53 5.8	45	53.0	6.3
AD 45 55 6	45	55.0	7.0
AD 45 55 7	45	55.0	8.0
AD 45 55 10	45	55.0	11.0
AD 45 60 11.5	45	60.0	12.5
AD 45 60.1 5.8	45	60.1	6.3
AD 50 57 9	50	57.0	10.0
AD 50 57 10	50	57.0	11.0
AD 50 59.6 5.8	50	59.6	6.3
AD 50 60 7	50	60.0	8.0
AD 50 60 10	50	60.0	11.0
AD 50 63 9	50	63.0	10.0
AD 50 65 10	50	65.0	11.0
AD 50 65.1 5.8	50	65.1	6.3
AD 55 62.5 9	55	62.5	10.0
AD 55 63 11.5	55	63.0	12.5
AD 55 63.15 13	55	63.15	14.0
AD 55 65 8.5	55	65.0	9.5

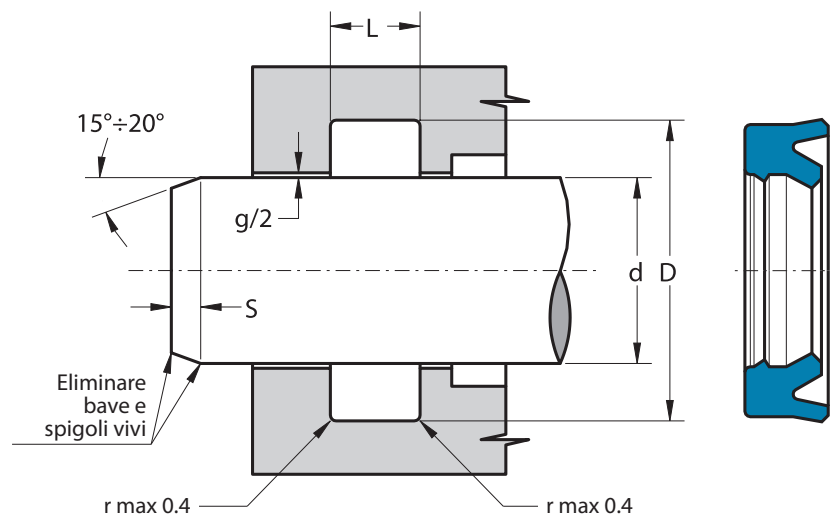

Part.	d ^{f7}	D ^{H10}	L ^{+0.25}
AD 55 65 10	55	65.0	11.0
AD 56 71 8.5	56	71.0	9.5
AD 56 71 11.5	56	71.0	12.5
AD 60 68 8	60	68.0	9.0
AD 60 69.3 5.5	60	69.3	6.2
AD 60 70 7	60	70.0	8.0
AD 60 70 14	60	70.0	15.0
AD 60 75 12	60	75.0	13.0
AD 63 73 6	63	73.0	7.0
AD 63 73 12	63	73.0	13.0
AD 63 78 10	63	78.0	11.0
AD 63 78 11.5	63	78.0	12.5
AD 65 73 9	65	73.0	10.0
AD 65 73 11.5	65	73.0	12.5
AD 65 75 6	65	75.0	7.0
AD 65 77 9	65	77.0	10.0
AD 65 77.75 8	65	77.75	9.0
AD 65 80 12	65	80.0	13.0
AD 70 80 11.5	70	80.0	12.5
AD 70 80 12	70	80.0	13.0
AD 70 85 11.5	70	85.0	12.5
AD 75 83 11.5	75	83.0	12.5
AD 75 85 11.5	75	85.0	12.5
AD 78 86.15 13	78	86.15	14.0

Part.	d ^{f7}	D ^{H10}	L ^{+0.25}
AD 78 88 14	78	88.0	15.0
AD 80 90 7	80	90.0	8.0
AD 80 90 8	80	90.0	9.0
AD 80 95 11.5	80	95.0	12.5
AD 80 100 12	80	100.0	13.0
AD 85 93 10	85	93.0	11.0
AD 85 93 11.5	85	93.0	12.5
AD 88.9 101.6 9.5	88.9	101.6	10.5
AD 90 98 11.5	90	98.0	12.5
AD 90 100 11.5	90	100.0	12.5
AD 90 105 11.5	90	105.0	12.5
AD 90 110 14	90	110.0	15.0
AD 95 103 11.5	95	103.0	12.5
AD 99 109 14	99	109.0	15.0
AD 100 110 10	100	110.0	11.0
AD 100 110 11.5	100	110.0	12.5
AD 100 115 12	100	115.0	13.0
AD 100 120 12	100	120.0	13.0
AD 100 120 15	100	120.0	16.0
AD 105 113 11.5	105	113.0	12.5
AD 105 113.15 13	105	113.15	14.0
AD 105 115 11.5	105	115.0	12.5
AD 105 120 10	105	120.0	11.0
AD 110 120 10.5	110	120.0	11.5

Part.	d ^{f7}	D ^{H10}	L ^{+0.25}
AD 110 130 15	110	130.0	16.0
AD 115 123 11.5	115	123.0	12.5
AD 115 125 12	115	125.0	13.0
AD 118 133 9.8	118	133.0	10.8
AD 120 130 14	120	130.0	15.0
AD 120 140 15	120	140.0	16.0
AD 125 133 11.5	125	133.0	12.5
AD 125 135 11	125	135.0	12.0
AD 125 145 15	125	145.0	16.0
AD 135 143 11.5	135	143.0	12.5
AD 135 150 11.5	135	150.0	12.5
AD 141 151 14	141	151.0	15.0
AD 145 160 12	145	160.0	13.0
AD 150 160 11	150	160.0	12.0
AD 155 163 11.5	155	163.0	12.5
AD 160 170 11.5	160	170.0	12.5
AD 162 172 14	162	172.0	15.0
AD 175 185 11	175	185.0	12.0
AD 180 190 10	180	190.0	11.0
AD 183 193 14	183	193.0	15.0
AD 207 217 14	207	217.0	15.0

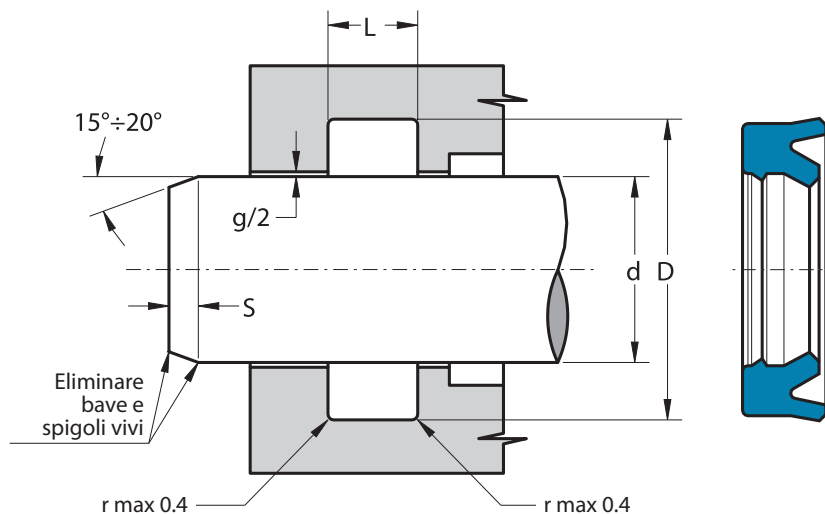

Part.	d ^{f7}	D ^{H10}	L ^{+0.25}
-------	-----------------	------------------	--------------------

Misure in pollici

AD 1000 1250 0250	25.4	31.75	7.0
AD 1250 1625 0312	31.75	41.28	8.89
AD 1250 1750 0250	31.75	44.45	7.0
AD 1500 1875 0312	38.1	47.62	8.9
AD 1500 1875 0375	38.1	47.62	10.5
AD 1500 2000 0335	38.1	50.8	9.5
AD 1500 2000 0375	38.1	50.8	10.5
AD 2000 2375 0315	50.8	60.32	9.0
AD 2000 2500 0375	50.8	63.5	10.5
AD 2500 3000 0375	63.5	76.2	10.52
AD 3000 3625 0500	76.2	92.07	12.7
AD 3500 4250 0620	88.9	107.95	16.75